

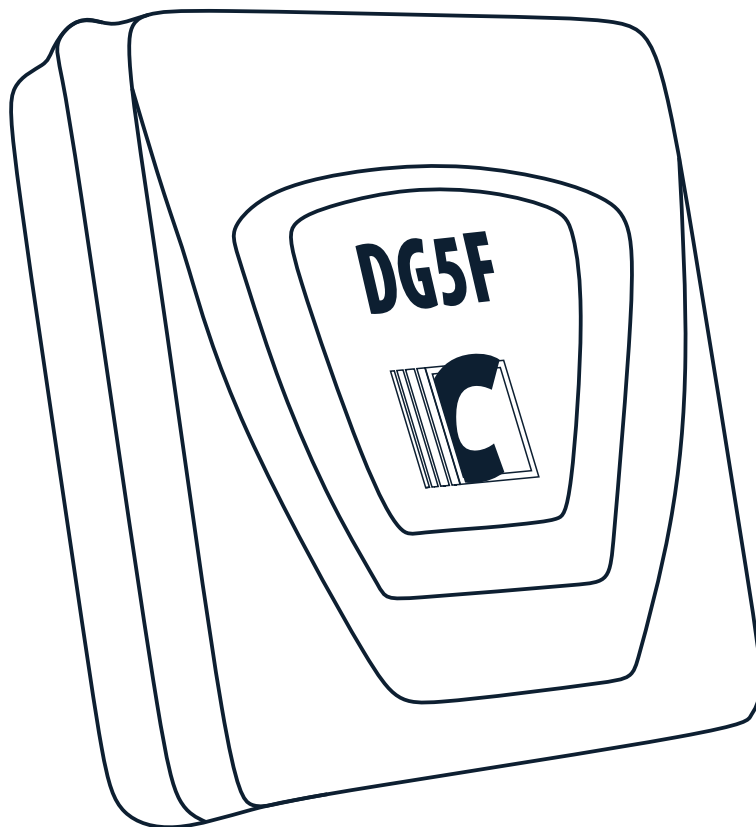

Conti

GUIA RÁPIDO DE INSTALAÇÃO



Discador GSM

DG5-F

Índice:

1. Características.....	2
2. Leds.....	3
3. Programando os números telefônicos.....	4
3.1. Para apagar números individualmente.....	4
3.2. Para apagar todos os números	4
4. Configurações PGM.....	4
4.1. PGM como pulso.....	4
4.2. Tempo da PGM co.....	4
4.3. PGM como retenção.....	5
5. Configurações do disparo.....	5
5.1 - Audio e SMS	5
5.2 - Audio.....	5
5.3 - SMS.....	5
6 - Monitoramento Status.....	5
6.1 - Habilitar Monitoramento.....	5
6.2 - Desabilitar Monitoramento.....	6
7. Reset Geral.....	6
8. Pânico	6
9. Apresentação da Placa.....	7
10. Termos de Garantia.....	8

Discador GSM

DG5-F

1 - Características:

- Discador GSM Quadriband (850/900/1800/1900MHz);
 - Memória para 5 números telefônicos de até 22 dígitos;
 - Disca e envia SMS para todos os números cadastrados;
 - Disca 3 vezes para cada número da memória pelo tempo de 25 segundos;
 - Entrada DSP que valida após 3 segundos com tensão superior a 7 V;
 - Entrada Pânico que valida após 1 segundo com tensão superior a 7 V;
 - Entrada Monitoramento que indica o status do produto que estiver conectado (nível alto - armado; nível baixo - desarmado), com envio de SMS com confirmação do acionamento;
 - Buzzer gera 2 beeps para confirmação e 1 longo para erro;
 - Acionamento e confirmação da PGM via SMS;
 - Alimentação 12 V; (Obs: recomenda-se, alimentar pela bateria).
 - Antena Interna (opcional antena externa);
 - Memória interna, não apaga as configurações e os números com a troca do chip*;
- * quando efetuar a troca de chip, desalimentar a discadora para manusear.

2 - LED's:

O discador DG5-F possui 5 led's para indicação do status do discador e funcionamento:

LED's	Desligado	Lento	Rápido	Ligado
LED Disc	Não está efetuando discagem	-	Ligação em andamento, atendido ou caixa postal	Efetuando discagem
LED Modem	Conectado na rede GSM	Procurando sinal de rede GSM	Inferior a 5 ou sem sinal	Não encontrou rede GSM
LED Sinal 1	Inferior a 5 ou sem sinal	5 a 8	9 a 12	13 a 16 acima
LED Sinal 2	Inferior a 17	17 a 20	21 a 24	25 ou acima
LED Status	Módulo desligado	Módulo registrado na operadora	Módulo sem registro na operadora	-

3 - Programando os números telefônicos:

- Pressione a tecla de programação 'PRG';
- Pressione e solte a tecla da memória a ser gravada (1, 2, 3, 4 e 5);
- Digite o número do telefone desejado (no máximo 22 dígitos);
- Pressione e solte a tecla enter 'ENT' para confirmar.

Ao disparar, o discador envia mensagem SMS para todos os números de celular programados e depois faz a discagem para todos os números (caso esteja configurado para enviar SMS e áudio);

Mensagem de Disparo

*Alerta de Disparo!
DG5-F
Discador GSM
Continente*

OBS.: para teste dos números telefônicos, basta pressionar a tecla 'PRG', digite 9.

3.1 - Para apagar números individualmente:

Para apagar individualmente os números telefônicos, basta pressionar a tecla 'PRG', em seguida o número correspondente a memória que deseja apagar, após pressione a tecla 'ENT'.

3.2 - Para apagar todos os números:

Para apagar todos os números, pressione a tecla 'PRG', digite 69.

4 - Configurações PGM:

4.1 - PGM como Pulso:

Pressione a tecla 'PRG', após digite 80.

Como padrão de fábrica a PGM sai com o tempo de 1 segundo configurado.

4.2 - Tempo da PGM:

Para entrar no modo de programação de tempo: pressione a tecla 'PRG', após digite 82; digite o tempo desejado (de 1 a 999 segundos) e pressione a tecla 'ENT' para confirmar o tempo.

Para acionamento remoto da PGM deve ser enviada uma mensagem SMS apenas com o texto PGM, podendo ser em letras maiúsculas, minúsculas ou os dois tipos.

OBS.: para testar a PGM, basta pressionar a tecla 'PRG', digitar 83.

4.3 - PGM como Retenção:

Pressione a tecla 'PRG', após digite 81.

Mensagens da PGM programada como retenção

Quando armada

PGM ligada

Quando desarmada

PGM desligada

Mensagem PGM programada como pulso

PGM acionada por (tempo programado) segundos

5 - Configurações do Disparo:

5.1 - Áudio e SMS:

Pressione a tecla 'PRG', após digite 84 para confirmar o envio de SMS e discagem com áudio para os números cadastrados;

OBS.: enquanto a entrada DSP estiver alta o discador fará somente 1 ciclo de mensagem e 3 ciclos de ligação, caso seja somente os 3 segundos acionada, o discador fará somente 1 ciclo de mensagem e ligação para o primeiro número.

5.2 - Áudio:

Pressione a tecla 'PRG', após digite 85 para confirmar somente a discagem com áudio para os números cadastrados sem o SMS;

5.3 - SMS:

Pressione a tecla 'PRG', após digite 86 para confirmar somente o envio de SMS para os números cadastrados sem a discagem com áudio;

OBS.: o SMS só é enviado uma vez para cada número, já a discagem com o áudio efetua 3 ciclos para cada número cadastrado.

6 - Monitoramento Status

6.1 - Habilitar Monitoramento:

Pressione a tecla 'PRG', após digite 87 para confirmar.

Obs: O monitoramento funciona somente em conjunto com a PGM, no caso ligada em uma entrada botoeira da central, com isso, quando for ativada a PGM o status será alterado pois, houve acionamento da PGM, e a entrada monitoramento, que estará ligada na saída status da central (Led +), fará a leitura e enviará SMS informando o status da central. Segue mensagens:

Central armada

Central Desarmada

6.2 - Desabilitar Monitoramento:

Pressione a tecla 'PRG', após digite 88.

7 - Reset Geral

Pressione a tecla 'PRG', após digite 89 e pressione a tecla 'ENT' para confirmar.

OBS.: quando é feito reset geral fica como padrão:

- AUDIO e SMS ativado;
- PGM como pulso 1 segundo;
- MONITORAMENTO desabilitado;

8 - Pânico

A entrada pânico é ativada após 1 segundo em nível alto, quando é ativada envia mensagem para todos os números cadastrados e faz uma ligação para cada número. Segue mensagem:

*Alerta de Panico!
DG5-F
Discador GSM
Continente*

9 - Apresentação da Placa:

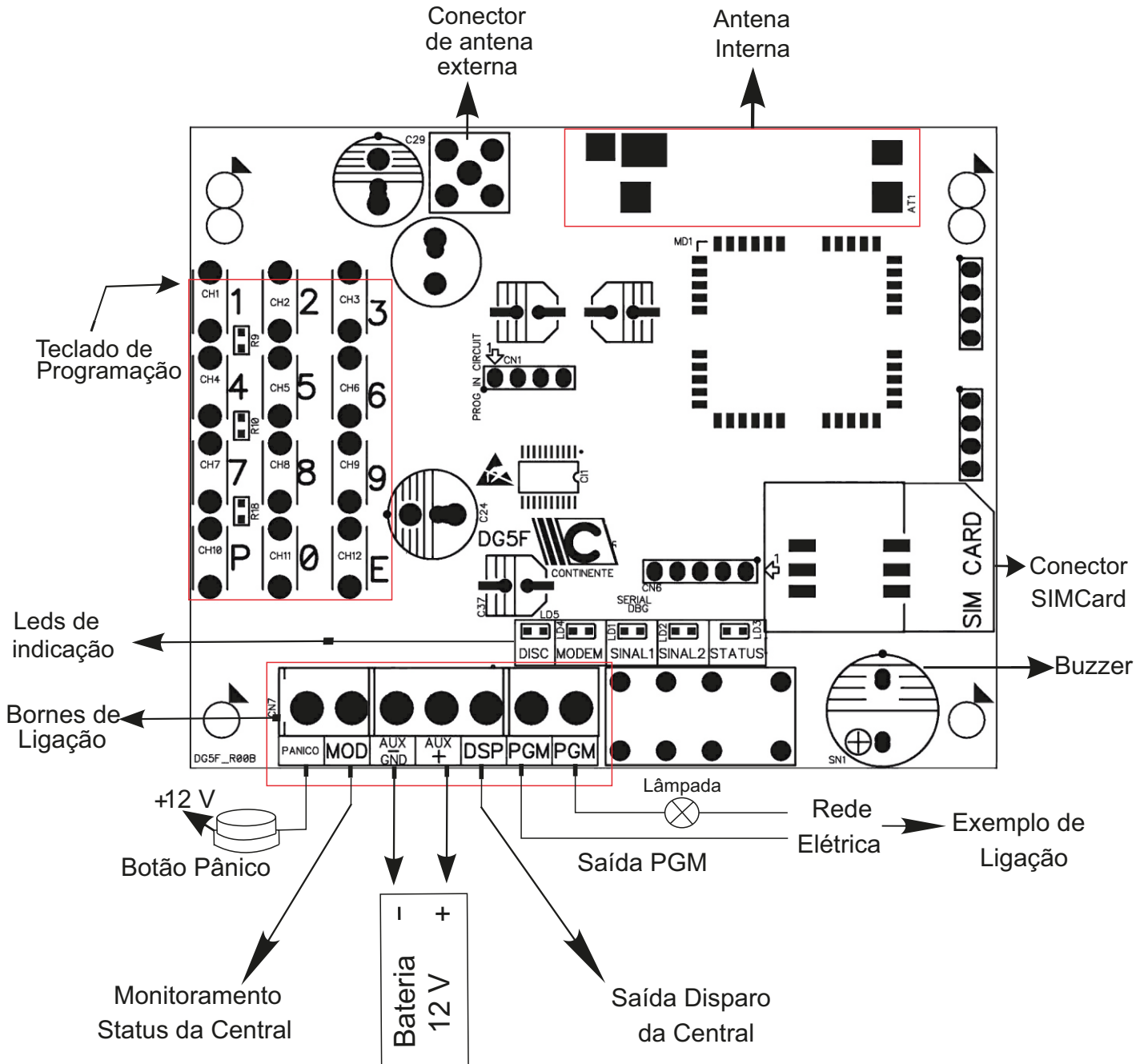

suporte@continente.ind.br
fone: (54) 3698 9945

TERMO DE GARANTIA

Prezado Cliente, a Continente assegura ao comprador, garantia contra defeitos de fabricação (mediante apresentação da NF de compra) pelo prazo de 03 meses de Garantia Legal e 09 meses de Garantia Contratual a contar da data de emissão da Nota Fiscal.

O produto que for solicitado garantia, deverá ser analisado pela Assistência técnica/Suporte técnico Continente, a fim de constatar o defeito mencionado.

Caso identificado e constatado como defeito de fabricação pela Assistência Técnica/Suporte Técnico Continente (ATC) no período da garantia, a responsabilidade da Continente fica restrita ao conserto ou substituição do produto de sua fabricação. Lembrando que a substituição ou conserto do produto não prorroga o prazo de garantia.

A GARANTIA NÃO COBRE

A Continente declara a garantia nula ou sem efeito caso o produto tenha sofrido dano provocado por mau uso, descuidos, deterioração natural, danos de terceiros, desconhecimento das instruções contidas no Manual de Instalação, falta de aterramento, instalação do produto em ambientes inadequados expostos a umidade ou calor excessivo; fenômenos da natureza, oscilação de tensão, ligação em tensão errada e descarga elétrica provocada por raios, danos causados por água, fogo e transporte inadequado; por ter sido enviado para manutenção a qualquer assistência técnica que não seja autorizada pela ATC.

A Continente reserva-se o direito de modificar, melhorar ou realizar alterações que julgar necessário, em qualquer componente do produto, a qualquer tempo e sem aviso prévio. Se necessário incorporar as alterações nos produtos já vendidos, será enviado comunicado de recolhimento dos produtos (RECALL).

Os procedimentos para envio dos produtos, constam na POLÍTICA DE ASSISTÊNCIA TÉCNICA CONTINENTE.

Cordialmente,
CONTINENTE IND.MECÂNICA

RECORTE AQUI



Novembro/2023- ROI

CONTINENTE IND. MECÂNICA LTDA
CNPJ: 39.956.713/0001-69
Caxias do Sul -RS | TEL. +55 54-3698-9945